

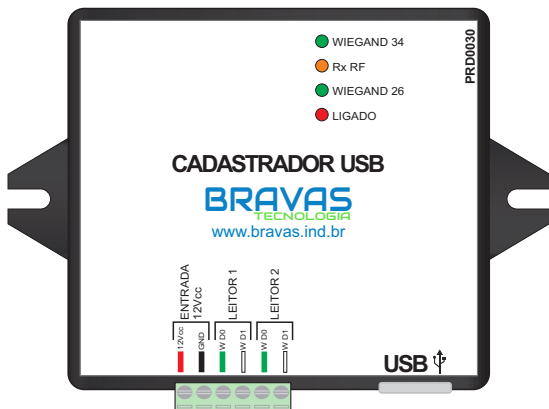

Parabéns,
você acaba de adquirir um produto
com a qualidade e segurança
Bravas Tecnologia.

Diagrama de Ligação

Cadastrador USB PR0030





1) Diagrama de ligações

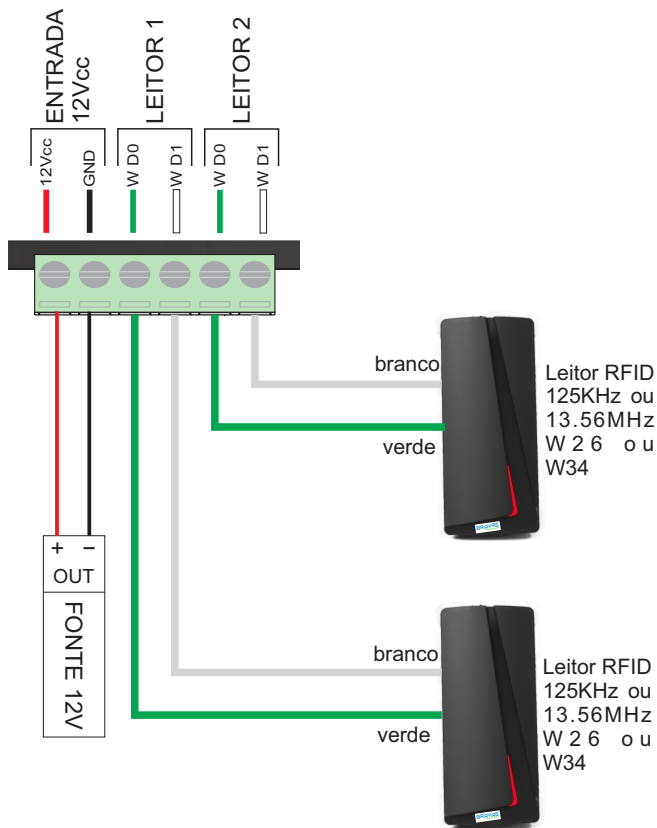



2) Ligação USB

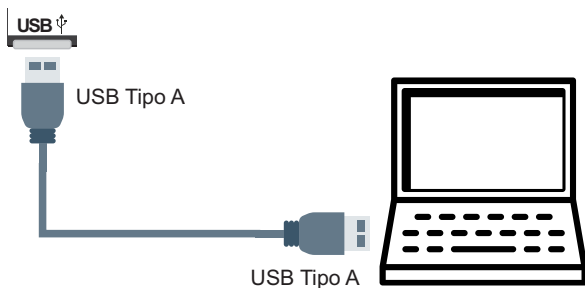

3) Receptor RF

O Receptor USB já vem com um Receptor RF interno, basta apenas pressionar qualquer botão do controle remoto para ler o código.

4) Tabela de indicação dos LEDs

		LED Vermelho Acesso Alimentação 12Vcc OK
		LED Verde Wiegand 26 Recebeu um valor válido
		LED Âmbar Piscando Recebendo dados via RF do Controle Remoto
		LED Verde Wiegand 34 Recebeu um valor válido



5) Leitura do Controle Remoto

O Módulo Receptor RF somente reconhece o sinal de RF do Controle Remoto Bravas, descriptografando o código e enviando via USB para o computador. Quando o sinal de RF recebido é válido, o LED Rx RF e o Buzzer são acionados por 1 seg. Para cadastrar um controle remoto no sistema, deve pressionar por 1 seg o botão do controle remoto e ler o valor do código no Módulo Acesso, via software de configuração.

6) Cabeamento

Usar cabo USB Tipo A (incluso) em ambos os lados para conexão entre o Receptor USB e o computador que está sendo usado para cadastros.

7) Especificações Técnicas

Alimentação	12Vcc
Consumo nominal	< 200mA
Distancia de Recepção do Sinal	Até 20m
Indicação Sonora	Buzzer
Comunicação RF	Criptografada
Led Indicativo	ON / W26 / Rx RF / W34
Interface de Comunicação	USB Tipo A
Temperatura Operação	-20°C a 60°C
Umidade Operação	10% a 90% UR
Gabinete	Plástico
Dimensão (L x A x P)	135 x 105 x 35mm



8) Garantia

- Confirma o produto adquirido no ato do recebimento.
- Antes de ligar ou usar os produtos, leia e siga as instruções contidas no manual ou em caso de dúvidas entre em contato com o suporte técnico da Bravas Tecnologia pelo telefone (51) 3029-4004.
- Todos os produtos Bravas Tecnologia são garantidos contra defeitos de fabricação dentro de condições normais de uso, conservação e manutenção.
- O período de garantia é de 01 ano contado a partir da emissão da nota fiscal de venda da distribuidora. Dentro do período de garantia, o produto com defeito deve ser encaminhado à distribuidora para avaliação e eventual reparo, porém deve ser realizado contato com o suporte da Bravas Tecnologia (51) 3029-4004.
- Ao encaminhar qualquer produto da Bravas Tecnologia à nossa assistência técnica, o cliente deverá enviar uma nota fiscal de remessa de conserto.
- As despesas de frete e seguro de envio e devolução são de responsabilidade do cliente, para produtos dentro e fora de garantia.
- A garantia não cobre itens consumíveis ou danos causados por mau uso (conexão do produto em tensão errada; queda ou sinais de maus tratos e/ou adaptação mecânica; remoção de peças; uso de acessórios não recomendados pela Bravas Tecnologia; violação do produto ou remoção da etiqueta de número de série, bem como lacre de segurança; danos ocasionados por agentes da natureza como intempéries e maresia; sub e sobrecargas de tensão da rede elétrica; instalação inadequada; aplicações fora do especificado; pessoas não capacitadas para intervenção técnica; entre outros).